

SBĚRACÍ LISY S VARIABILNÍ KOMOROU NA KULATÉ BALÍKY

ZAMĚŘENO NA VŠESTRANNOST



JOHN DEERE

NOTHING RUNS LIKE A DEERE

EVROPSKOU KVALITU VYVÁŽÍME DO SVĚTA



V451G



V451M/V461M



V451R/V461R



C451R/C461R



Naše lisy na kulaté balíky jsou účinné a snadno ovladatelné. Zkonstruoval je náš tým zemědělských odborníků a techniků ve francouzském Arc-lès-Gray.



Při konstrukci lisů jsme vycházeli z poznatků posbíraných po celém světě. Své výrobní zkušenosti sbíráme více než 60 let. A výsledky naší práce si zakoupilo 350 000 zákazníků z celého světa.

Představujeme naši novou řadu lisů s variabilní komorou na kulaté balíky. Ať už hledáte sofistikovaný, nebo jednoduchý stroj, nyní si můžete pořídit sběrací lis, který vám dokonale vyhovuje.

OBSAH

Přehled možností	4
Kvalita a spolehlivost	6
Přehled lisů řady G a M	8
V451G	10
V451M, V461M	14
Přehled lisů řady R	18
V451R, V461R	20
Přehled balíkování	24
C451R, C461R	26
Řešení pro balení plodin	28
Připojené řízení podniku	29
Specifikace	30

ZAMĚŘENO NA VŠESTRANNOST

PŘEHLED MOŽNOSTÍ

Ať už jste poskytovatel zemědělských služeb a máte nejrůznější zákazníky, nebo pokud rozsah a složení vašich prací vyžaduje všestrannost, zkonstruovali jsme sběrací lis právě pro vás. Ať už produkuje slámu, seno nebo siláž – velké množství jednoho nebo od každého trochu, máme pro vás šampiona. Sběrací lisy řady G, M a R jsou všestranné lisy na kulaté balíky určené pro vaše potřeby.



Produktivita



Sláma



Seno



Siláž



C451R/C461R

Výkonnost v každém detailu

- Vysoce produktivní kombinace lisování a balení do folie
- Schopnost sklízet všechny plodiny
- Pevná konstrukce



V451G

Jednoduchý a úsporný. Nekomplikovaný a robustní.

- Vhodný pro běžné použití
- Vynikající hodnota
- Nejlepší výkon při zpracování suchých materiálů



V451M/V461M

Univerzální využití pro různé plodiny. Efektivní provoz.

- Méně časté až časté používání, všestrannost
- Vysoká kvalita pro náročné úkoly
- Víceúčelové použití
- Max. průměr balíku 1,65/1,85 m



V451R/V461R

Vysoká kapacita. Odolná konstrukce

- Se slámou více než 30 tun/hod
- Osvědčená vysoká hustota balíků
- Prémiové specifikace
- Vynikající pro všechny plodiny

OČEKÁVEJTE LEPŠÍ ŘEŠENÍ

SBĚRACÍ LISY ŘADY R –
KVALITA A SPOLEHLIVOST



Na zdokonalování našich sběracích lisů neustále pracujeme. Představujeme jedno z nejproduktivnějších a nejefektivnějších balících řešení na dnešním trhu.



BALÍKY O VYŠŠÍ HMOTNOSTI

- Šířka lisovací komory 1,21 m
- Maximální průměr balíku až 1,65/1,85 m
- Velmi vysoká hustota balíku (nastavitelná)



VYŠŠÍ KVALITA PLODIN

- Rozteč nožů od 40 mm
- Jednotlivě chráněné nože s dvojitou tepelnou úpravou
- Nadstandardně nízký tlak na půdu a její zhutňování
- Funkce měkkého jádra ve standardu



VĚTŠÍ VŠESTRANNOST

- Technologie vačkové dráhy sběrače
- 3 startovací válce v lisovací komoře
- Válce o velkém průměru pro pohon pásu



VYŠŠÍ PRODUKTIVITA

- U všech lisů velký sběrný buben
- Špičkový systém vkládání
- Kapacita stroje až 180 hp



VĚTŠÍ ROBUSTNOST

- Nadměrně velká ložiska, optimální těsnění
- Litá skříň převodovky ve tvaru T propojená s jednoduchým hnacím ústrojím
- Vysoce odolné materiály: ocelové hroty rotoru Hardox®, kryty a stěrky sběračů z nerezové oceli



DELŠÍ DOBA PROVOZUSCHOPNOSTI

- Špičková efektivita při práci s nejsušší slámou i nejvlhčí siláží
- Vynikající zařízení k odstraňování ucpávek
- Minimální údržba, snadná instalace

KOMPAKTNÍ SBĚRACÍ LISY, VELKÁ HODNOTA

PŘEHLED LISŮ ŘADY G A M

Sběrací lisy řady G a M se vždy zhostí svého úkolu se ctí, zvláště u suchých plodin, jako je seno a sláma. Jsou robustní a kompaktní, skvěle si poradí téměř se všemi plodinami a pomínkami a dlouhodobě si udrží svoji cenu.



1 | VKLÁDACÍ ÚSTROJÍ

Široké, velkokapacitní a vysoce výkonné sběrače vám umožňují sbírat větší řádky rychleji.

2 | ROTOR

Vysokokapacitní rotor: sbíhavý šnek o průměru 480 mm přivařený na trubce rotoru pro maximální výkonnost bez ucpávek.

3 | VELIKOST LISOVACÍ KOMORY

Nastavitelný průměr balíku v lisovací komoře o průměru 1,21 m pro získání balíků o maximální hmotnosti.

6 | ZJEDNODUŠENÉ HNACÍ ÚSTROJÍ

Hlavní převodovka ve tvaru T pohání pouze 4 řetězy. A je jednoduchá, takže její údržba je rychlá a snadná.

7 | BALENÍ DO SÍTĚ

Tento systém se snadno instaluje ze země. Síťové role lze vypojit do minuty, a to bez použití nářadí.

8 | PNEUMATIKY

Široké flotační pneumatiky minimalizují stlačování a poškozování půdy.



VAŠE PODNIKÁNÍ, VAŠE VOLBA

Ať už si zvolíte sběrací lis řady G nebo M, vybíráte si šampiona ideálního pro vaše specifické požadavky.

4 | TECHNOLOGIE LISOVACÍ KOMORY

Tři poháněné pevné válce a hnací válec pásu o velkém průměru pro vynikající univerzální výkonnost.

5 | ODOLNÉ MATERIÁLY

Komponenty z odolnějších materiálů, jako jsou hroty třecích destiček z oceli Hardox®, zaručují výjimečnou spolehlivost.

9 | SNADNÁ ÚDRŽBA

Vynikající přístupnost a snadná údržba – krátké intervaly promazávání a systém automatického mazání řetězů.

10 | NIŽŠÍ NÁKLADY

Vysoce husté balíky, které drží tvar – úspora až 0,80 € na tunu sbaleného sena.

ROBUSTNÍ A JEDNODUCHÝ

V451G



Model V451G se vždy zhostí svého úkolu se ctí, zvláště u suchých plodin, jako je seno a sláma. Spolehlivý pracant pro každodenní použití, který zvládne pravidelně každodenní malé objemy, dokáže svou kapacitu zvýšit.

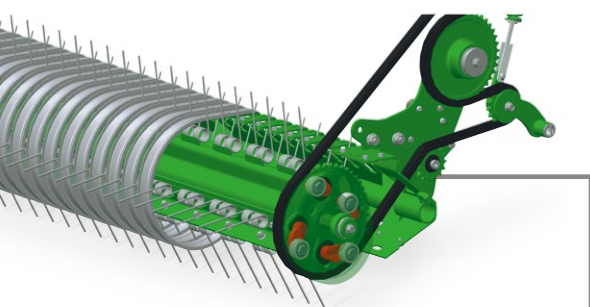

SBĚRAČ

Díky technologii vačkové dráhy si sběrač o šířce 2,2 m snadno poradí dokonce i s velmi širokými a nepoddajnými řádky.

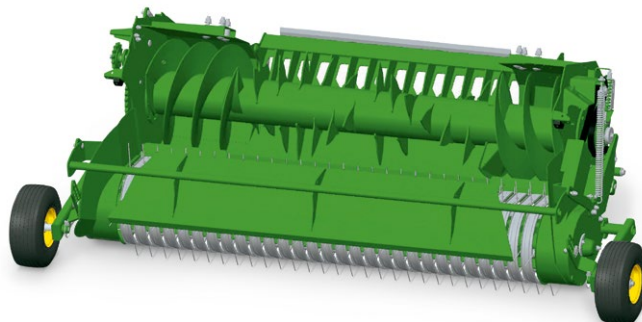

Galvanizované sběrače odolné proti rzi s hroty rotoru Hardox® pro mimořádnou odolnost.



Všechny maznice jsme z důvodu snadného přístupu centralizovali. Standardně je dostupný systém automatického mazání řetězů.

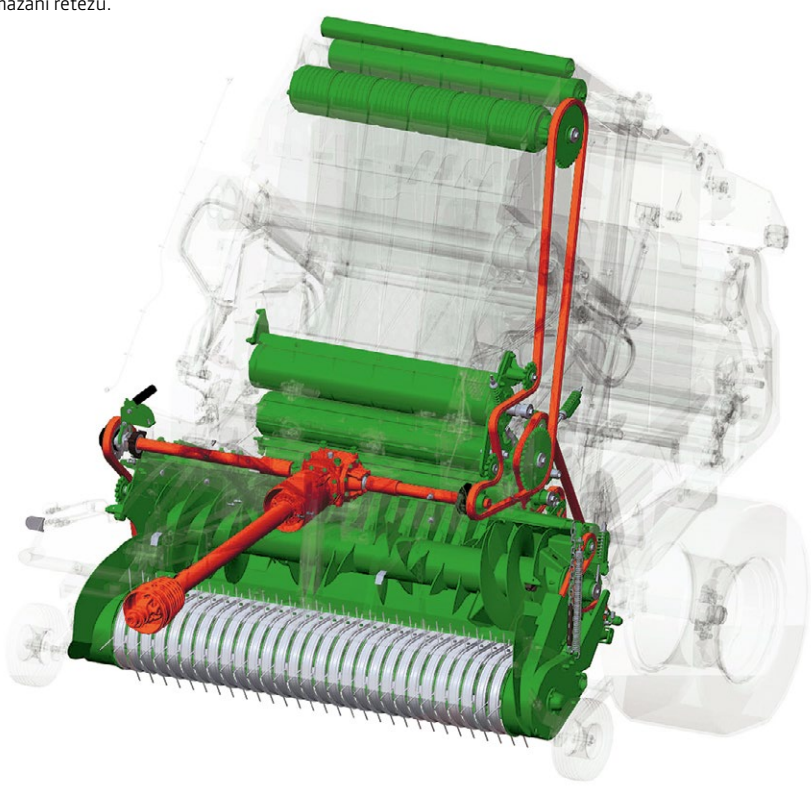

Méně je více. Jednoduchá konstrukce pouze se 4 řetězy zajistí mimořádnou odolnost.



OD DOBRÉHO K DOKONALÉMU

V451G

Stejně jako jiné lisy s variabilní komorou má i lis V451G komoru s plochými pásy a napínacím ramenem, to ovšem ještě není to nejlepší: mimořádně odolný svařovaný rám vyrobený pro dlouhou přepravu, vkládací ústrojí se sběračem o velkém průměru pro výkonný, rychlý sběr a speciální konstrukce lisovací komory pro vynikající řízení dynamiky lisování.

ODOLNÉ KOMPONENTY

Dvojitá ložiska o průměru 50 mm s vylepšeným těsněním pro prodloužení životnosti stroje a zajištění vašeho klidu.



Univerzální technologie lisovací komory lisů řady G a M.

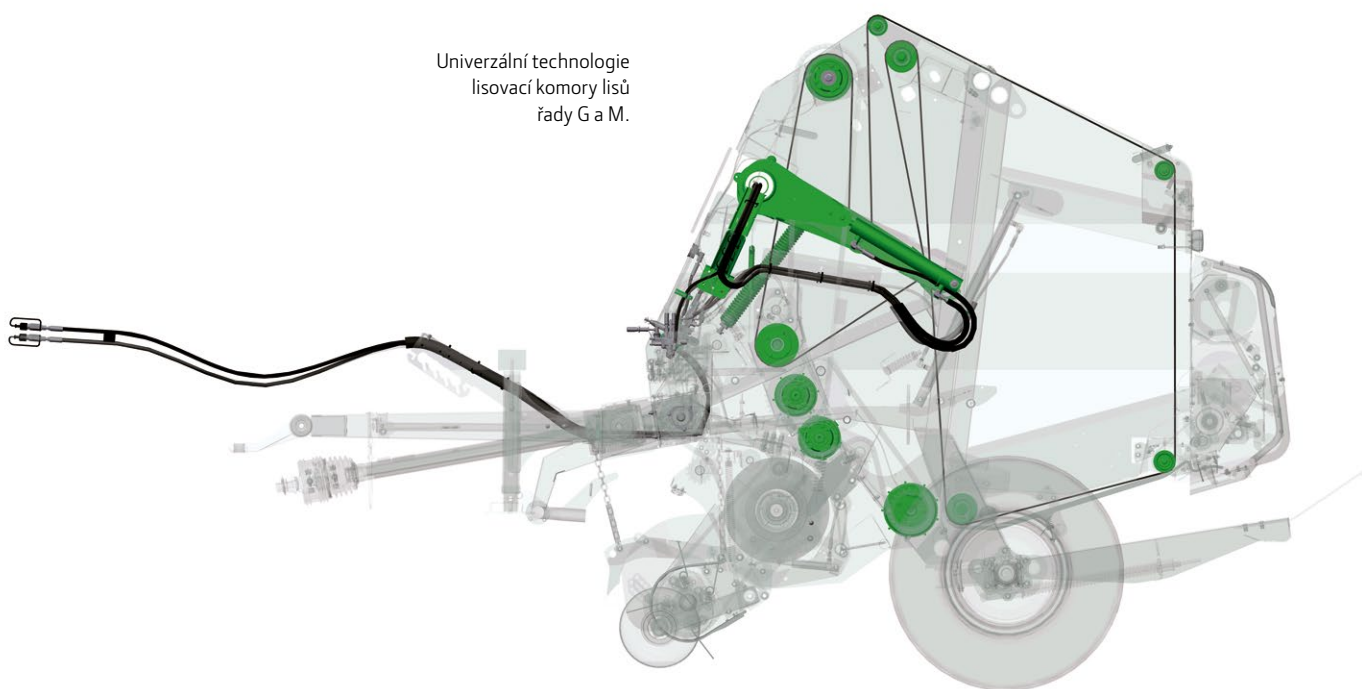

SNADNÁ TVORBA BALÍKU

Spolehlivá tvorba balíku bez ohledu na druh lisované plodiny.

OSVĚDČENÝ SYSTÉM PÁSŮ

Šest dokonale vedených pásů pro všechny plodiny a podmínky. Spojovací nástroje umožní rychlou opravu přímo na poli.

VYSOKÁ HMOTNOST BALÍKŮ

Maximální průměr balíku 1,65 m v komoře o šířce 1,21 m vám umožní maximalizovat hmotnost balíku u slámy a sena.

FUNKCE MĚKKÉHO JÁDRA VE STANDARDU

Zajistí, že je střed balíku měkký, díky čemuž může hmota dýchat a lépe prosychat.

ROVNOMĚRNÉ NAPNUTÍ

Díky dvěma speciálním nezávislým válcům může být hustota balíků o jakémkoliv průměru vysoká.

UNIVERZÁLNÍ VYUŽITÍ PRO RŮZNÉ PLODINY. EFEKTIVNÍ PROVOZ.

V451M, V461M



Ideální řešení pro střední objemy materiálu, kde je důležitá především rychlost. Tento hodnotný model má řadu funkcí a zaručuje spolehlivý, dlouhodobý provoz.

Pro nejnáročnější uživatele je určen vrcholný sběrač o délce 2,20 m s pěti řadami hrotů s průměrem nerezového hrotu 6 mm, který vykazuje dlouhodobě bezkonkurenční výkonnostní parametry.

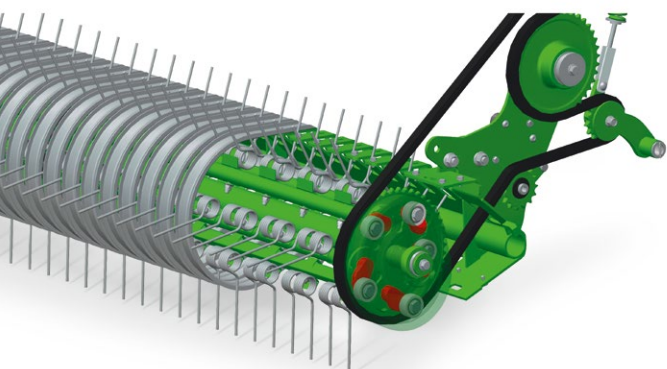

ROTOR – DLE VAŠEHO VÝBĚRU

RotoFlow HC Premium je rotační vkládací systém s odolnými hroty Hardox® pro rovnoměrné rozložení mokrého nebo suchého materiálu. MaxiCut HC 13 Premium představuje univerzální řešení pro siláž se zdvojenými prsty Hardox® na rotoru, které protlačí materiál přes individuálně odpružené nože umístěné v intervalech po 80 mm. Druhý válec o velkém průměru pro pohon pásu, který je u rotoru MaxiCut HC 13 Premium standardní součástí, usnadní rotaci balíku při siláži mokré trávy. Pro rotor RotoFlow HC Premium je k dispozici volitelně.



VÝKLOPNÉ DNO

Standardní výklopné dno slouží k eliminaci ucpávek u sbíhacích šneků využívá systém paralelogramu.

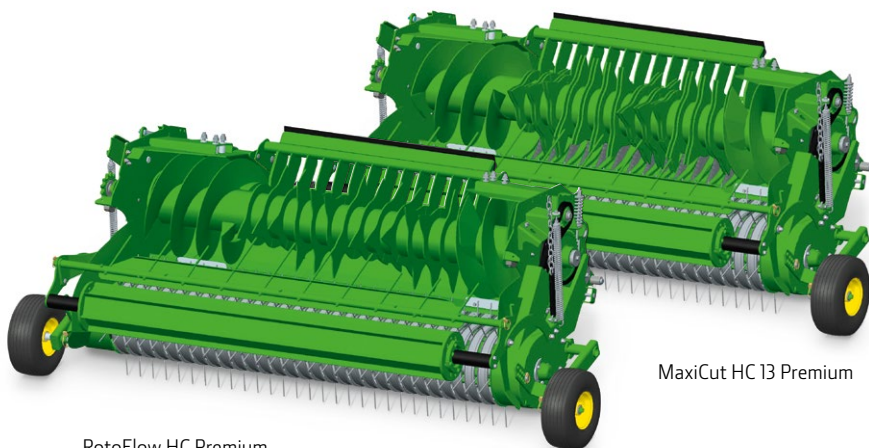
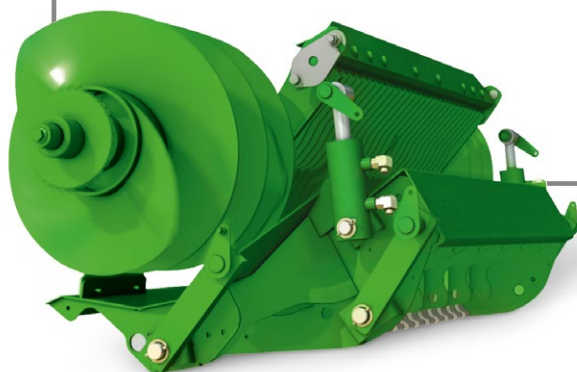

RotoFlow HC Premium

MaxiCut HC 13 Premium

ZŮSTAŇTE SOUSTŘEDĚNÍ

V451M, V461M

Během sezóny jsou dny dlouhé a nemáte času nazbyt. Proto jsme integrovali několik prvků zajišťujících pohodlí, které vám umožní se soustředit na to nejdůležitější: co možná nejrychlejší lisování perfektních balíků.



VÝBĚR MONITORŮ

Modely V451M/V461M mohou být ovládány a řízeny celou řadou monitorů, jako například Baletrak Plus nebo displejem pro ovládání nářadí. Ještě větší pohodlí získáte s monitory kompatibilními s ISOBUS.

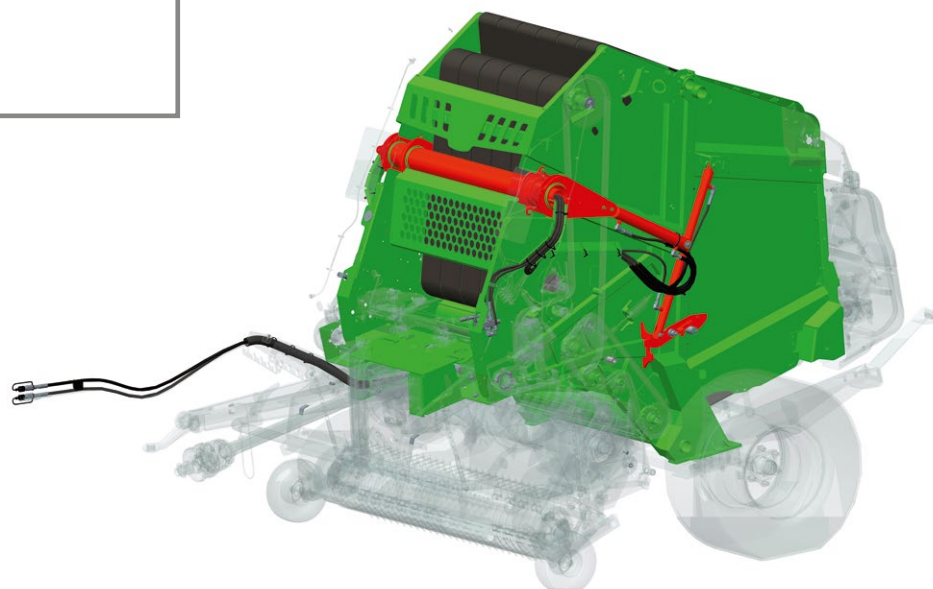

V modelu V451M a V461M aplikuje dvojice válců tlak na napínací rameno a mechanické háky pevně zajistí zadní bránu. Tlumící válce minimalizují nárazy na konci pohybu.



Volitelně je k dispozici
automatické mazání
kazetového typu.
Všechny maznice
jsou centralizované ve
standardní výbavě.

Tento systém se snadno instaluje
ze země. Síťové role lze vypojit
do minuty, a to bez použití nářadí.
Dokonce i za tmy – díky jasným,
integrováním LED světlům je práce
v noci stejně pohodlná jako ve dne.

PRVKY DOKONALOSTI

PŘEHLED SBĚRACÍCH LISŮ ŘADY R

Vysoký objem, vysoká kvalita, prémiové vlastnosti. Lisy řady R znamenají podnikání s nejvyššími dostupnými parametry.



1 | VKLÁDACÍ ÚSTROJÍ

Velkokapacitní a vysoce výkonné sběrače o šířce 2,2 m vám umožňují balit větší řádky rychleji.

2 | VÝKLOPNÉ DNO

Odstraňování ucpávek hands-free. Široké hydraulické výklopné dno umožňuje snadno odstraňovat i nejhorší ucpávky.

3 | LISOVACÍ KOMORA

Tři poháněné pevné válce a dva válce o velkém průměru pro pohon pásu v lisovací komoře.

6 | VÝKON HNACÍHO ÚSTROJÍ

Integrovaný pohon s převodovou skříní ve tvaru T zajistí až 180 hp pro maximální výkon a rychlost.

7 | BALENÍ DO SÍTĚ

Tento systém se snadno instaluje ze země. Síťové role lze vypojit do minuty, a to bez použití nářadí.

8 | FLOTAČNÍ PNEUMATIKY

Pro minimalizaci stlačování a degradace půdy jsou k dispozici různé pneumatiky až do rozměru 600/50-22,5.



SKUTEČNĚ UNIVERZÁLNÍ VYUŽITÍ PRO RŮZNÉ PLODINY

Bez ohledu na to, jakou plodinu listujete a jaký je objem, lisy řady R zvládnou vše. Postará se o to odolná konstrukce a prvotřídní vlastnosti.

4 | MAXIMÁLNÍ RYCHLOST

Vyložení balíku a zavření zadní brány za dobu kratší než 5 sekund znamená lisování až 2 balíků za minutu.

9 | SNADNÁ ÚDRŽBA A OBSLUHA

Jednodílné boční křídlové dveře s osvětlením, automatické mazání ložisek, systém automatického mazání řetězů a prevence hromadění nečistot.

5 | VYSOKÁ ODOLNOST

Pět řad prstů sběrače namontovaných na utěsněných kuličkových ložiscích, řetězy HD Diamond Chains, hroty rotoru z oceli Hardox® a stěrky sběrače z nerezové oceli.

10 | VELKÁ HUSTOTA

Při lisování velmi suché slámy může hustota dosáhnout téměř 130 kg/m³*, což bylo ověřeno nezávislým testem DLG.

*DLG výsledek testu 6112F, duben 2013; www.dlg-test.de
Hardox® je ochranná známka skupiny společností SSAB.

LISUJTE V RYCHLÉM PRUHU

V451R, V461R



Lisujte mnohem více balíků za den, až 120 balíků za hodinu, a to i v případě, že pracovní doba končí dřív. Umožní vám to náš revoluční systém rychlého vykládání (FRS) spolu s vysokokapacitním vkládacím ústrojím. Modely V451R a V461R se systémem vkládání MaxiCut HC 25 Premium, MaxiCut HC 13 Premium nebo RotoFlow HC Premium mají celorámovou konstrukci, ve které jsou pásy připojeny k rámu, nikoli k lisovací komoře. Nezávislá lisovací komora MaxD je uložena v rámu, její strany se tudíž mohou pohybovat, vysunovat a představují nejrychlejší systém, který jsme kdy vyrobili.

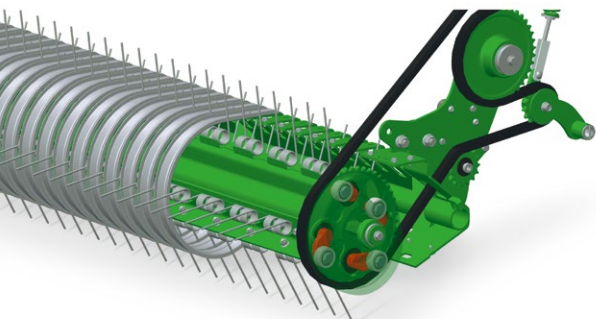

PRÉMIOVÝ SBĚRAČ

Odolný sběrač s pěti řadami hrotů o šířce 2,20 m zajistí maximální produktivitu při vysokém objemu.

Vyberte si z vysoce kapacitních prémiových rotorů s řezáním i bez, s různými sadami nožů a roztečemi od 40 do 80 mm.



RotoFlow HC Premium

MaxiCut HC 13 Premium

MaxiCut HC 25 Premium



ZŮSTAŇTE ZA VOLANTEM

S displeji ISOBUS můžete modely V451R a V461R plně ovládat z pohodlí kabiny.



Dva nekonečné pásy o šířce 576 mm zajistí vysokou hustotu a dokonalé pokrytí balíků u všech plodin. Vysoce účinný systém vedení pásu zajistí jeho dokonalé navádění v jakýchkoliv podmínkách. Tři válce komory zajistí vynikající otáčení balíku bez ohledu na vlhkost plodiny.

HUSTOTA PŘI VYSOKÉ RYCHLOSTI

V451R, V461R

Tvrdé, perfektně tvarované a maximálně hutné balíky s koncentrovanou energií. Přesně takové balíky produkují naše lisy s variabilní komorou, a to den co den, sezónu co sezónu, a to vše rychle.

VYLOŽENÍ ZA 5 SEKUND – TŘÍKRÁT RYCHLEJI

Tyto lisy s vysokorychlostními válci zadní brány a pohyblivými bočními stěnami, které prodlužují lisovací komoru při vykládání o 10 cm, vám ušetří na šest balíků celou minutu.



OVLÁDÁNÍ BEZ STRESU

Lisy V451R a V461R mají automatizaci traktor-lis ve standardní výbavě. Tato oceněná funkce umožní monitorovat, regulovat a koordinovat funkce lisu z traktoru vybaveného automatizací nářadí prostřednictvím rozhraní ISOBUS. To je základem pro práci bez stresu během lisování balíků při vysoké rychlosti.

Plně automatizovaný proces lisování

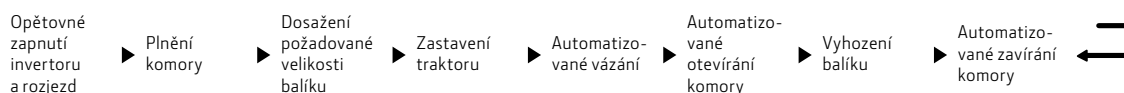



Celkově vzato byl lis na kulaté balíky přesvědčivý díky vysoké hustotě balíku, vysoké průchodnosti a pravidelně homogennímu válcovému tvaru balíku, dokonce i u balíků o nižší hustotě. Rovnoměrné a symetrické rozložení hustoty balíku přispívá zejména k dobré kvalitě píče u balíků se siláží.*

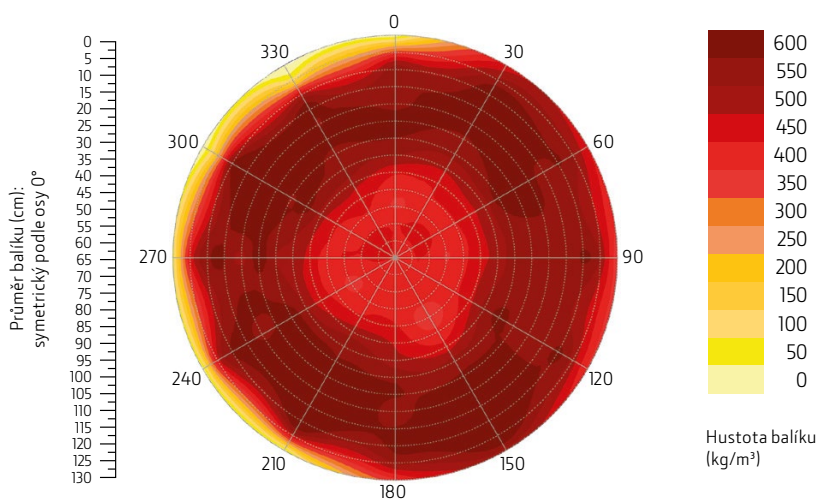

Datum:	23. června 2012
Sklizená plodina:	travní siláž
Balík číslo:	12
Hmotnost balíku:	786 kg
Hustota balíku:	505,8 kg/m³
Průměr balíku:	127 cm
Šířka balíku:	123 cm
Obsah sušiny:	68,8%
Nastavení hustoty:	100%
Počet nožů:	13
Rychlost jízdy:	14,3 km/h

*DLG výsledek testu 6112F, duben 2013

ZDROJ PRODUKTIVITY

PŘEHLED BALENÍ

Nebývá to často, ale někdy se podaří skloubit všechny funkce. Lisy C451R/C461R kombinují sběrací lisy V451R a V461R a stolní přepravní systém (TTS) John Deere.



1 | VKLÁDACÍ ÚSTROJÍ

Velkokapacitní a vysoce výkonné sběrače o šířce 2,2 m vám umožňují balit větší řádky rychleji.

2 | VÝKLOPNÉ DNO

Odstraňování ucpávek hands-free. Široké hydraulické výklopné dno umožňuje snadno odstraňovat i nejhroší ucpávky.

6 | TTS

Stolní přepravní systém i ve svažitém terénu zajišťuje účinný přenos balíků a udržuje jejich tvar.

7 | BALENÍ DO SÍTĚ

Tento systém se snadno instaluje ze země. Síťové role lze vypojit do minuty, a to bez použití nářadí.



PŘIDANÁ HODNOTA

Všechny výhody sběracích lisů řady V4XR a vysokokapacitní balíkování: Seznamte se s modely C451R a C461R.

3 | LISOVACÍ KOMORA

Tři poháněné pevné válce a dva válce s velkým průměrem na posuv pásu uvnitř komory zajišťují skutečnou univerzálnost.

4 | MAXIMÁLNÍ RYCHLOST

Vyložení balíku a zavření zadní brány za dobu kratší než 8 sekund znamená vyšší produktivitu.

5 | VYSOKÁ ODOLNOST

Sběrací tyč s pěti hroty namontovaná na utěsněných kuličkových ložiscích, řetězy HD Diamond Chains a rotorové hroty třecích destiček z oceli Hardox®.

8 | PNEUMATIKY

K dispozici jsou 2 sady pneumatik: Pneumatiky 500/45-22,5 udržují šířku stroje pod 3 metry a pneumatiky 620/40R22,5 minimalizují zhutňování půdy.

9 | RYCHLOST A PRAKTIČNOST

Náš inovativní systém zakládání fóliových rolí zrychluje zakládání nových rolí. Křídlové dveře usnadňují přístup při údržbě.

10 | RYCHLÉ BALICÍ RAMENO

Rychlost 40 ot/min zvyšuje kapacitu ovíječky až na 92 balíků za hodinu.

NA RAMENOU OBRŮ

C451R, C461R

Potřebujete produkovat několik tisíc balíků ročně, nebo máte krátký čas na sklizeň? Lisy s variabilní komorou C451R a C461R jsou k tomu uzpůsobení tvrdí dřiči.

Kombinace C451R a C461R k tomu přidávají vysokokapacitní balíkování. Vyznačují se nejkratším časem vyložení a vysokorychlostním ovíjecím ramenem se 40 ot/min. Ve spojení se systémem vysokokapacitního vkládání a naší pokročilou technologií lisovací komory posouvají kapacitu balíkování za současné hranice, ať už balíkujete siláž, seno či slámu.



RYCHLÉ DOPLŇOVÁNÍ ROLÍ S FÓLIÍ

Tento systém John Deere vám umožňuje udržovat si vysokou produktivitu, protože zakládání rolí fólie je rychlé a snadné.



BEZPEČNÝ PŘENOS

Díky inovované konstrukci funguje přenosový stůl bezvadně i na prudkých svazích.



BOČNÍ OVLÁDACÍ PANEĽ

Praktická konstrukce: Přes příhodně umístěný boční ovládací panel můžete snadno ovládat stůl, fólii i nože.



SYSTÉM MAZÁNÍ

Modely C451R a C461R standardně disponují naším systémem mazání. Nádržka pojme 1 200 g maziva a mazání lze přesně dávkovat přes monitor.

ZVYŠOVÁNÍ HODNOTY BALÍKŮ

ŘEŠENÍ PRO BALENÍ PLODIN

Balíkovací produkty John Deere zvyšují výkonnost sběracího lisu a zajišťují balíkům maximální ochranu.

B-WRAP

Balíky jako ve stodole, ale bez stodoly: Náš obal John Deere B-Wrap chrání cenné plodiny před deštěm i sněhem a také před vlhkostí z povrchu půdy. B-wrap je exkluzivní produkt společnosti John Deere.

XTRANET

Lisujte celý den s nižšími náklady. Vyvinuta speciálně pro váš lis, s jednoduchým vkládáním. Silná, dlouhá a široká.

COVEREDGE – ORIGINÁL

Opravdová ochrana hran. Síť pokrývá hranu balíku, čímž eliminuje její poškození.

PRUŽNÁ BALICÍ FÓLIE XTRAFILM

Přilnavější a s lepší a delší výdrží. Vysoká vzduchotěsnost, dobrá ochrana před UV zářením a výjimečná odolnost před propíchnutím či roztržením.



B-Wrap je vyroben z inovativního materiálu s technologií SCM, která balík chrání před vlhkostí a plísněmi.

- 1 | Vodní pára uniká
- 2 | Brání pronikání vlhkosti od země
- 3 | Odolnost vůči vodě a sněhu
- 4 | Ochrana před UV zářením



John Deere B-Wrap



XtraNet, CoverEdge



OPTIMALIZACE PRODUKTIVITY

ONLINE SPRÁVA FARMY

Provozní centrum John Deere na MyJohnDeere.com slouží jako centrální místo pro připojení k vašim strojům, obsluhám a polím. Snadno se používá a je přístupné odkudkoli a z jakéhokoli zařízení. Umožňuje vám prohlížet, upravovat a sdílet data o vašem strojním vybavení.

MyJobConnect je naše snadno použitelné řešení pro správu úloh, které se připojuje k Provoznímu centru John Deere. Zahrnuje mobilní aplikace MyJobsManager a MyJobs.

MyJobConnect Premium také zahrnuje aplikaci MyLogistics pro lepší celkovou provozní efektivitu.

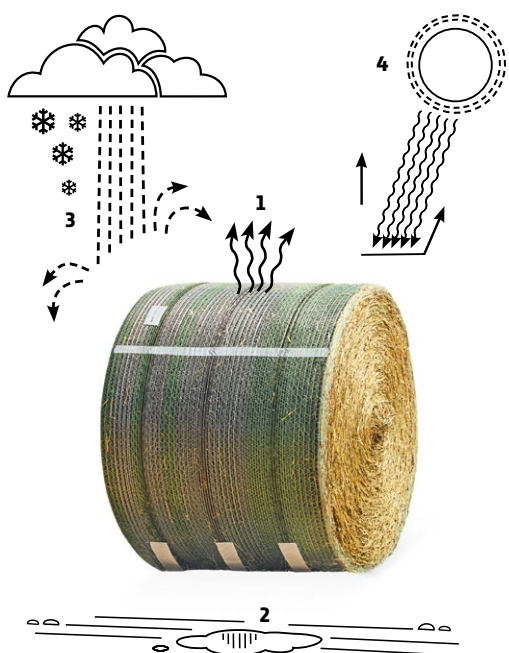

SPECIFIKACE

	V451G	V451M	461M
BALÍKY			
Průměr (m)	1,0-1,65	1,0-1,65	1,0-1,85
Šířka (m)	1,21	1,21	
SBĚRAČ			
Šířka (m) / (šířka DIN)	2,20 m (2,12 m DIN)	2,00 m (1,86 m DIN) a 2,20 m (2,12 m DIN)	
Řady hrotů	4	4 nebo 5 (pouze 2,20 m)	
Přítlačný válec sběrače	Ochranný kryt nebo přítlačný válec	Ochranný kryt nebo přítlačný válec	
Stavěcí kola	Pevná	Pevný nebo otočný	
ROTOROVÉ VKLÁDACÍ ÚSTROJÍ			
Typ / počet nožů	RotoFlow HC / bez nožů	RotoFlow HC Premium / bez nožů	
	–	MaxiCut HC 13 Premium / 13 nožů	
	–	–	
Sada nožů	–	0/13	
Zařízení k odstraňování ucpávek	Ruční klíč + spojka rotoru	Paralelně kinematické vykládací dno po celé šíři	
LISOVACÍ KOMORA			
Typ	6 pásů + 2 přední válce + startovací válec	6 pásů + 2 přední válce + startovací válec	
Hnací válce pásů	1	1 nebo 2 (volitelně s RotoFlow HC Premium, standardně s MaxiCut HC 13 Premium)	
Nastavení hustoty	U lisu	U lisu (BaleTrak plus) nebo na monitoru (displej 1100)	
Funkce měkkého jádra	0% hustota / průměr nastavitelný na monitoru	0% hustota / průměr nastavitelný na monitoru (BaleTrak plus) nebo hustota a průměr plně nastavitelný na monitoru (displej 1100)	
VÁZÁNÍ DO SÍTĚ			
Balení do sítě	Standard – na bráně lisu Plně nastavitelné na monitoru	Standard – na bráně lisu Plně nastavitelné na monitoru	
Kapacita zásobníku	2 role	2 role	
B-Wrap	–	Volitelně	
VÁZÁNÍ PROVAZEM			
Systém vázání provazem	Volitelně – 2 nezávislá ramena	Volitelně – 2 nezávislá ramena	
Kapacita zásobníku	8 cívek provazu	8 cívek provazu	
VYHOZENÍ BALÍKŮ			
Vysunutí	Tradiční zadní brána	Tradiční zadní brána	
Vyklápění balíků	Volitelně – vykládací rampa	Volitelně – vykládací rampa	
Automatizace traktor-lis	–	–	
VÝVODOVÝ HŘÍDEL			
Zabezpečení vývodového hřídele	Vačková spojka	Vačková spojka	
Otáčky a výkon vývodového hřídele	540 ot/min – 102 kW	540 ot/min – 113 kW	
DISPLEJE			
Typ	BaleTrak Easy nebo BaleTrak	Baletrak Plus nebo displej 1100 nebo bez monitoru	
ÚDRŽBA			
Automatické mazání řetězů	Standard	Standard	
Centrální maznice	Standard	Standard	
Automatické mazání ložisek	–	Volitelně – kartušový systém	
SYSTÉM BALÍKOVÁNÍ			
Přenos balíků	–	–	
Balící ramena	–	–	
Režim vyklápění	–	–	
Kapacita zásobníku fólie	–	–	
PNEUMATIKY			
Rozeř pneumatik	15/55-17	15/55-17	
	500/50-17	500/50-17	
	–	500/55-20	
	–	–	
MINIMÁLNÍ POŽADAVKY NA VÝKON			
kW (k)	100 hp	100 hp (bez nožů – nože nejsou zapnuty)	
	–	110 hp (zapnutých 13 nožů)	
	–	–	

V451R	V461R	C451R	C461R
0,8-1,60	0,8-1,85	0,8-1,60	0,8-1,85
1,21		1,21	
2,20 m (2,12 m DIN)		2,20 m (2,12 m DIN)	
5		5	
Přítlačný válec		Přítlačný válec	
Pevný nebo otočný		Pevný nebo otočný	
RotoFlow HC Premium / bez nožů		RotoFlow HC Premium / bez nožů	
MaxiCut HC 13 Premium / 13 nožů		MaxiCut HC 13 Premium / 13 nožů	
MaxiCut HC 25 Premium / 25 nožů		MaxiCut HC 25 Premium / 25 nožů	
0/13 nebo 0/12/13/25		0/13 nebo 0/12/13/25	
Paralelně kinematické vykládací dno po celé šíři		Paralelně kinematické vykládací dno po celé šíři	
2 nekonečné pásy + 2 přední válce + startovací válec		2 nekonečné pásy + 2 přední válce + startovací válec	
2		2	
Na displeji		Na displeji	
Hustota a průměr plně nastavitelné na monitoru		Hustota a průměr plně nastavitelné na monitoru	
Standard – v přední části lisu Plně nastavitelné na monitoru		Standard – v přední části lisu Plně nastavitelné na monitoru	
3 role		3 role	
Volitelné		Volitelné	
Volitelné – 2 nezávislá ramena		–	
10 cívek provazu		–	
Systém rychlého uvolnění s pohyblivými bočními stěnami		Systém rychlého uvolnění s pohyblivými bočními stěnami	
Volitelné – vykládací rampa		–	
Standard		–	
Vačková spojka		Vačková spojka	
540 ot/min – 124 kW		540 ot/min – 124 kW	
1000 ot/min – 136 kW		1000 ot/min – 136 kW	
(standard s MaxiCut HC 25 Premium)		(standard s MaxiCut HC 25 Premium)	
Displej 1100 nebo displej Greenstar 4240 nebo bez monitoru		displej Greenstar 4240 nebo bez monitoru	
Standard		Standard	
Standard		Standard	
Volitelné – systém nádrže		Standardně – systém nádrže	
–		Systém přenosu po ploše s optimalizovanou rychlostí	
–		2 ramena s optimalizovanými otáčkami (až 40 ot/min)	
–		Automaticky nebo manuálně – volitelné naklánění balíků	
–		2 role x 750 mm na ramenech + 10 rolí úložný prostor	
–		Dvojitá náprava	
500/55-20		500/45-22,5	
520/55R22,5		620/40R22,5	
600/50-22,5		–	
100 hp (bez nožů – nože nejsou zapnuty)		100 hp (bez nožů – nože nejsou zapnuty)	
110 hp (zapnutých 13 nožů)		110 hp (zapnutých 13 nožů)	
120 hp (zapnutých 25 nožů)		120 hp (zapnutých 25 nožů)	

NOTHING RUNS LIKE A DEERE

Na naši podporu se můžete obrátit kdykoli. Za účelem podpory, vyřešení problému či dodání náhradního dílu. Stačí se ozvat a naši technici proškolení přímo ve výrobě jsou připraveni vyřešit problém za vás, výhradně s použitím originálních dílů a příslušenství John Deere.



Tento dokument byl vytvořen pro celosvětové účely. Ačkoli jsou zde uvedeny všeobecné informace, obrázky a popisy, některé obrázky a údaje mohou obsahovat nabídky z oblasti financí, úvěru, pojištění a výrobků a příslušenství, které ve všech regionech nejsou k dispozici. Podrobné informace získáte u svého místního prodejce. Společnost John Deere si vyhrazuje právo na změnu parametrů a provedení výrobků popsanych v tomto dokumentu bez předchozího upozornění. Zelenožlutá barva, logo jelena ve výskoku a nápis JOHN DEERE jsou obchodní značkou společnosti Deere & Company.